



Distribuidor de agua **SELFIZZ 15**



FICHA TÉCNICA

Compacto y potente, **SELFIZZ** es el refrigerador más pequeño de Culligan. Es perfecto para el hogar.

Estas son las características principales:

- **Disponible en las siguientes versiones:**
 - Agua fría, ambiente, carbonatada y caliente (mod. FH);
 - Agua fría, ambiente y carbonatada (mod. F);
- **Diseño moderno y compacto.**
- Alarma ausencia de agua y alarma inundación.
- Adecuado para llenar botellas deportivas, botellas normales y garrafas.
- Zona de suministro iluminada.
- Sistema UV OUT (opcional).
- **El mod. SELFIZZ 15 BOX puede conectarse a cualquier tipo de grifo.**
- Al inicio del equipo está instalado un pretratamiento con filtro **Culligan Carbon Block**.

FILTRO CULLIGAN BLOCK

Estos filtros se han estudiado para solucionar los problemas comunes de calidad del agua eliminando restos de impurezas, así como olores y sabores desagradables provocados por la presencia de cloro, un elemento desinfectante presente en la red hídrica.

El sistema filtrante consta de:

- Cabezal en polipropileno equipado con abrazadera de sujeción y racores de entrada y salida instantáneos.
- Cartucho filtro que contiene carbón activo y material de filtrado.



NOTA: El sistema de filtración con Culligan Carbon Block EVO se coloca externamente, situándolo entre el cuentalitros y el equipo de suministro.

El **KIT PREFILTRACIÓN** con **CARBON BLOCK** cumple con NSF / ANSI 42 para la reducción de cloro libre tal y como muestra la tabla.

SUBSTANCIA	Concentración máxima entrada	Reducción requerida	Eliminación máxima %	Reducción media %
Cloro libre	2.0 mg/L + 10%	>50%	97.6%	97.3%

GARANTÍA

El sistema tiene un periodo de garantía de dos años, según lo descrito en el certificado/solicitud de garantía Culligan. La garantía no cubre los daños ocasionados al sistema o a alguno de sus componentes debidos a un maltrato o a una subida de tensión de la alimentación. La garantía tampoco cubre desperfectos como consecuencia de condiciones o usos no previstos para el uso normal del sistema.

INSTALACIÓN

La instalación debe ser realizada por personal cualificado, de acuerdo a la normativa vigente y siguiendo lo indicado en el manual técnico.

El dispensador tiene que colocarse en una base horizontal, nivelada y estable, adecuada para sostener el peso incluida el agua (peso bruto, véase la sección datos y características técnicas). El emplazamiento del dispensador tiene que permitir, en cualquier caso, una ventilación suficiente.

ESPECIFICACIONES – DIMENSIONES (mm)

Modelo Selfizz 15

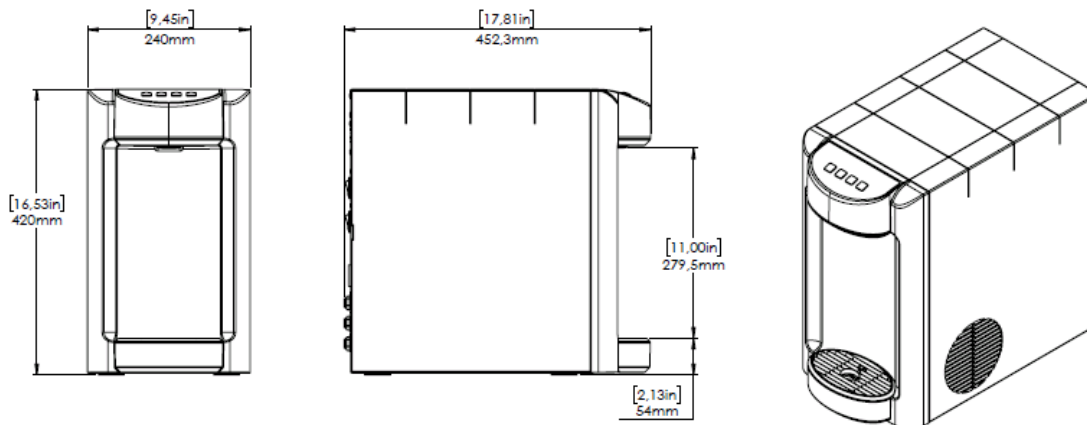

Modelo Selfizz 15 Box

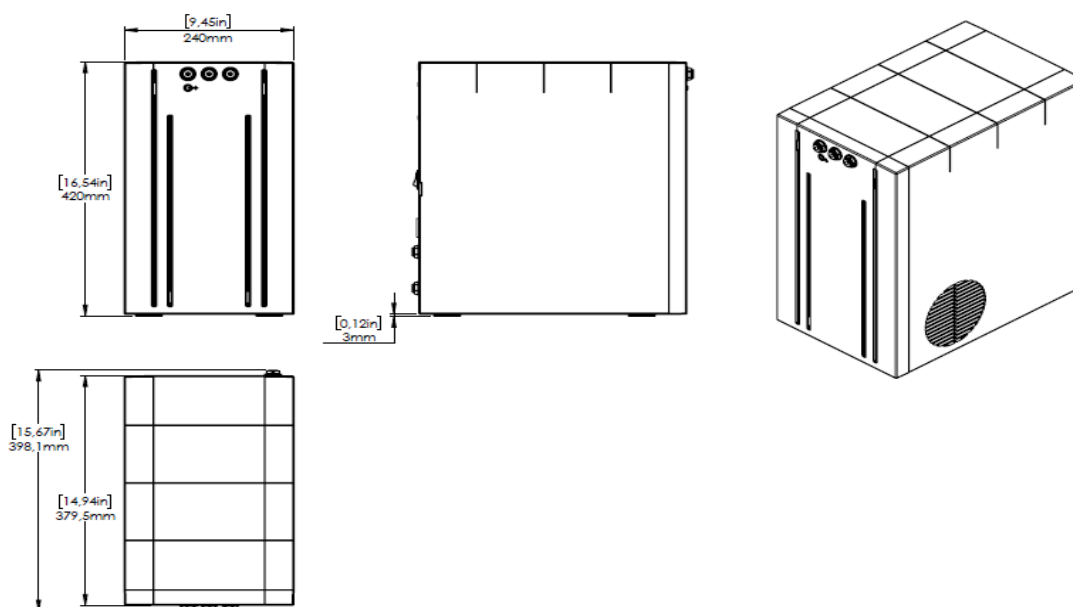

MANTENIMIENTO

ATENCIÓN: Este equipo requiere mantenimiento regular para asegurar la potabilidad requerida del agua tratada y para seguir garantizando el funcionamiento según lo declarado por el fabricante.

Por razones de seguridad, el reductor de presión CO₂ se tiene que sustituir mínimo cada 36 meses. El incumplimiento de esta disposición puede ser la causa de condiciones peligrosas.

ESPECIFICACIONES TÉCNICAS

	SELFIZZ 15 Para mostrador	SELFIZZ 15 BOX Bajo mostrador
Tensión de alimentación monofásica +/- 10%	230V 50Hz	
Absorción Máx	230W – 1A 1100W – 8,8A	230W – 1° -
Temperatura ambiente	10 – 32°C	
Refrigerante	R600	
Condensador de aire ventilado	SÍ	
Tipo de bomba de agua	MEMBRANA	
Sistema de carbonatación	SATURADOR	
Temperatura Mín. – Máx.	5 – 12°C	
Presión de operación	1 – 3,5 bar	
Capacidad de refrigeración	15 L/h	
Capacidad enfriador	1/10 HP	
Tanque de enfriamiento AISI 304	2,75 L	
Tanque de agua caliente AISI 304 1000W	1 L	-
Presión de operación CO ₂ Mín.-Máx.	3 – 5 bar	
Peso neto	19,5 Kg	17,7 Kg
Peso bruto	20,5 Kg	18,7 Kg
Dimensiones (largo x ancho x alto)	240x452,3x420 mm	240x398,1x420 mm
Temperatura de almacenamiento	Mín. 2°C – Máx. 40°C	

NOTAS:

- Temperatura Mín. - Máx: a una temperatura ambiente de 25 ° C y del agua de entrada. de 20 ° C.
- El caudal en litros/hora se refiere a la capacidad de refrigeración.